



PLAFONNIERS HIGHLIGHT EXTREME IP69K



Sommaire

- ✓✓ Consignes de sécurité, avertissements. Page 1
- ✓✓ Procédure d'installation. Pages 2 à 3
- ✓✓ Tableau des caractéristiques techniques. Page 4
- ✓✓ Caractéristiques physiques. Page 5
- ✓✓ Garantie. Page 6



Manuel d'installation

PLAFONNIERS HIGHLIGHT EXTRÊME 12VDC & 24VDC GREEN VIA

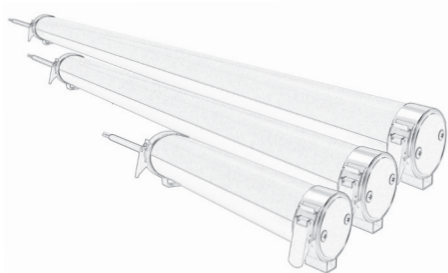

✓ **Consignes de sécurité, avertissements.**

- ✓ Avant de commencer à faire fonctionner votre luminaire LED, assurez-vous qu'il n'a pas été endommagé pendant le transport.
- ✓ Avant de commencer l'installation ou l'entretien, veuillez couper l'alimentation à partir du tableau électrique.
- ✓ Ne rétablissez jamais l'alimentation avant que tous les composants ne soient correctement installés.
- ✓ Ce luminaire doit uniquement être installé par un professionnel qualifié.
- ✓ Afin d'éviter les risques d'étouffement ne laissez pas les emballages à la portée des enfants ou des animaux domestiques.
- ✓ Ne pas enlever la plaque signalétique.
- ✓ Toujours s'assurer que la tension d'entrée (indiquée sur l'étiquette du transformateur) correspond à votre circuit d'alimentation.
- ✓ Les réparations doivent être effectuées par des spécialistes.
- ✓ Ne jamais réparer les pièces défectueuses soi-même.
- ✓ Ne pas apporter de modifications électriques ou mécaniques sur le luminaire.
- ✓ Ne pas exercer de pression sur le luminaire sous risque de déformer et d'endommager le déflecteur.
- ✓ Le luminaire peut être installé de diverses manières. Veuillez d'une part vous assurer de la qualité des composants utilisés (visserie, chaînette, filin métallique, etc...) d'autre part vérifier que l'ensemble des pièces utilisées soient correctement vissées et installées.
- ✓ Respecter les plages de températures et de tensions de fonctionnement indiquées.
- ✓ Raccorder le luminaire à votre alimentation 12VDC ou 24VDC en veillant à bien respecter les couleurs des fils électriques : Rouge : + (Positif), Noir : - (Négatif)



Procédure d'installation

Installation en applique



- Vérifier l'état et le contenu de votre emballage qui doit comprendre :
 - un plafonnier HIGHLIGHT EXTRÊME,
 - deux griffes de suspension,
 - les vis et les chevilles de fixation.
- Raccorder le luminaire à l'alimentation 24VDC en veillant à bien respecter les couleurs des fils.
Rouge : + Positif, Noir : - Négatif
- Respecter les plages de températures et de tensions de fonctionnement indiquées.

Etape N°1

Percer deux trous de 8 mm de diamètre pour y insérer les chevilles de fixation. Veiller à mesurer la largeur entre les deux points de fixation ; celle-ci doit correspondre à la largeur entre les deux griffes de fixation du plafonnier.



Etape N°2

Préparer votre luminaire ; visualiser l'installation du luminaire en veillant à respecter le schéma de montage ci-dessous.

Pièces détachées		
1	Plafonnier	1PC
2	Griffe de suspension	2PC
3	Vis de fixation	2PCS
4	Cheville plastique	2PCS

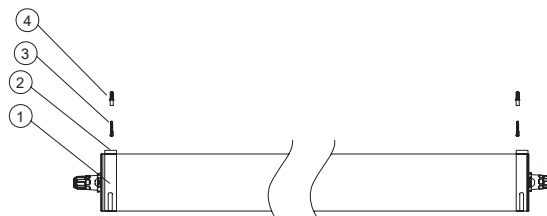

Etape N°3

Couper le courant

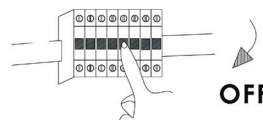

Etape N°4

Visser les griffes de suspension au plafond.

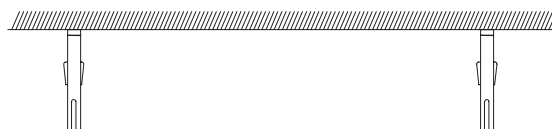

Etape N°5

Installer le plafonnier sur les griffes de fixation, ajuster l'angle d'orientation du luminaire puis verrouiller les griffes de fixation en les refermant sur le plafonnier.

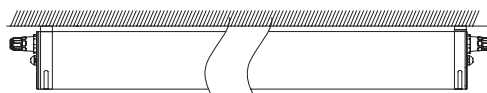

Etape N°6

Raccorder le luminaire à l'alimentation 12 ou 24VDC en veillant à bien respecter les couleurs des fils.
Rouge : + Positif, Noir : - Négatif



Etape N°7

Remettre le courant

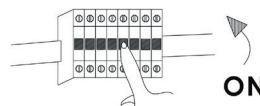

Procédure d'installation

Installation en suspension avec câbles



- Vérifier l'état et le contenu de votre emballage qui doit comprendre :
 - un plafonnier HIGHLIGHT EXTRÊME,
 - deux griffes de suspension,
 - un kit d'installation en suspension.
- Raccorder le luminaire à l'alimentation 24VDC en veillant à bien respecter les couleurs des fils.
Rouge : + Positif, Noir : - Négatif
 - Respecter les plages de températures et de tensions de fonctionnement indiquées.

Etape N°1

Percer deux trous de 8 mm de diamètre pour y insérer les chevilles de fixation. Veiller à mesurer la largeur entre les deux points de fixation ; celle-ci doit correspondre à la largeur entre les deux griffes de fixation du plafonnier.



Etape N°2

Préparer votre luminaire ; procéder au montage du kit d'installation en suspension sur le luminaire en veillant à respecter le schéma de montage ci-dessous.

Pièces détachées		
1	Plafonnier	1PC
2	Griffe de suspension	2PC
3	Vis de suspension	2PCS
4	Écrou de suspension	2PCS
5	Câble de suspension	2PCS
6	Bague de fixation	2PCS
7	Vis de fixation	2PCS
8	Écrou de fixation	2PCS
9	Cheville plastique	2PCS

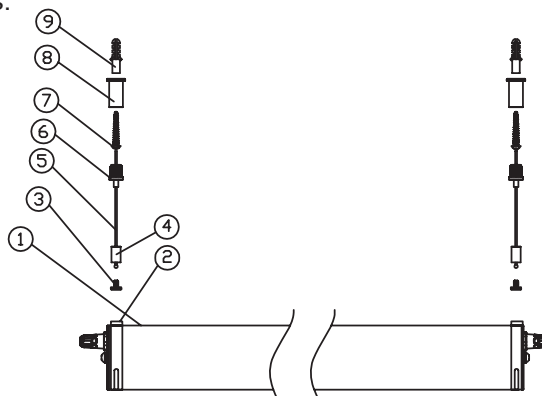

Etape N°3

Couper le courant

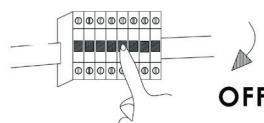

Etape N°4

Visser l'ensemble du kit de suspension (câble de suspension et griffes de suspension) au plafond.



Pour ajuster la hauteur de suspension appuyer sur le petit cylindre situé à la base du cylindre principal puis tirer ou pousser simultanément sur le câble de suspension. Une pression sur le cylindre permet de déverrouiller le câble de suspension.

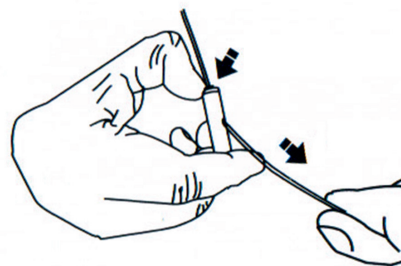

Etape N°5

Installer le plafonnier sur les griffes de fixation, ajuster l'angle d'orientation du luminaire puis verrouiller les griffes de fixation en les refermant sur le plafonnier.

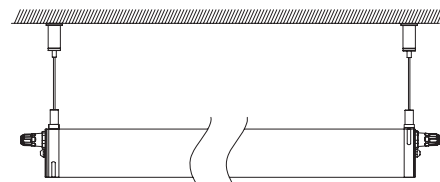

Etape N°6

Raccorder le luminaire à l'alimentation 12 ou 24VDC en veillant à bien respecter les couleurs des fils.

Rouge : + Positif, Noir : - Négatif



**Rouge : + Positif
Noir : - Négatif**

Etape N°7

Remettre le courant

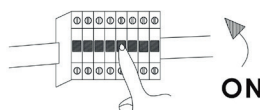

Connecter les câbles en veillant à respecter les bonnes couleurs : Rouge : + Positif, Noir : - Négatif.

Tableau des caractéristiques techniques (spécifique)

Modèle	60 cm 20 Watts - 12V DC	60 cm 20 Watts - 24V DC
Caractéristiques de la lumière		
Flux lumineux (Lumens)	2600 - 2900 lm	
Intensité lumineuse (Lux)	1 m	2 m
Intensité lumineuse Moyenne (Lux)	258 - 287	64 - 71
Intensité lumineuse Maximale (Lux)	727 - 810	182 - 202
Température de couleur (Kelvin)	3000K 4000K 5000K 6000K	
	3045 +/-175K 3985 +/-275K 5029 +/-283K	
Correspondance des couleurs (SDCM)	<4	
Efficacité lumineuse (Lumens/Watt)	130 - 145	100 - 115
Indice de rendu des couleurs (IRC)	80-85	
Angle de diffusion	120°	
Type de LED	SMD 2835 - 0,5 Watt	
Nombre de LEDs	180	144
Accessoires pour administration de la lumière (options)		
Gradable - 0/1-10 Volts	Oui	
Module DALI	Oui	
Caractéristiques électriques		
Puissance consommée (Watts)	20 Watts	
Tension d'entrée (V AC)	12V DC	24V DC
Temps d'allumage	Instantané	
Produit à économie d'énergie	Oui	
Autres caractéristiques		
Durée de vie utile en heures @ 25°C	L80@25°C > 50000 Hrs L70B50 : 120000 Hrs / L70B10 : 91000 Hrs / L80B50 : 75000 Hrs / L80B10 : 57000 Hrs	
Indice de protection	IP69K	
Résistance aux chocs	IK10	
Conditions d'utilisation		
Température de fonctionnement	-20/+40°C	
Taux d'humidité	<95%	
Certifications		
Liste	TÜV - CE - ROHS	
Sécurité photobiologique	IEC 62471 : 2006 & EN 62471 : 2008 & EU DIRECTIVE 2006/25/EC - GROUPE 0	
Garantie		
Durée	5 ans	
Conditions de stockage		
Température	-40/+80°C	
Taux d'humidité	<95%	
Caractéristiques physiques		
Poids net (kgs)	1kg	
Dimensions nettes (cm)	60x7,5cm	
Encadrement, structure	PMMA - Anti-corrosion / Polycarbonate (PC) - Anti-UV	
Conditionnement		
Quantité	6	
Poids unitaire/total (kgs)	1,2/7,8kgs	
Dimensions unitaires/totales (cm)	69x7,4x7,8/70x16,5x25cm	
Origine		
Pays	Chine	



Dimensions

HighLight Extrême IP69K 60 cm 20 Watts

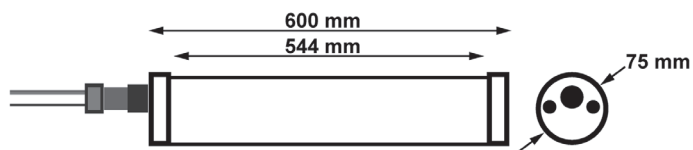



✓ Garantie des solutions d'éclairage LED GREEN VIA

✓ Conditions générales

✓ Tous les produits LED GREEN VIA sont garantis contre tout vice de fabrication pendant une période de trois ans à sept ans à partir de la date initiale d'achat. La durée de la garantie selon les gammes est détaillée dans le tableau ci-dessous.

Gammes	Durée de la garantie
Downlights MOON LIGHT	Trois ans
Tubes FULL LIGHT	Sept ans
Panneaux SMART LIGHT	Cinq ans
Plafonniers HIGHLIGHT	Trois ans
Plafonniers HIGHLIGHT EASY	Cinq ans
Plafonniers HIGHLIGHT SPHERIA	Cinq ans
Plafonniers HIGHLIGHT COMPACT	Cinq ans
Plafonniers HIGHLIGHT EXTRÊME	Cinq ans
Plafonniers HIGHLIGHT XL	Cinq ans
Projecteurs STRONGLIGHT	Trois ans
Projecteurs STRONGLIGHT XS	Cinq ans
Projecteurs STRONGLIGHT FULL CARE	Cinq ans
Projecteurs STRONGLIGHT PREMIUM	Cinq ans
Projecteurs STRONGLIGHT PREMIUM XL	Cinq ans
Projecteurs POWERFUL LIGHT	Cinq ans
Projecteurs UFO	Cinq ans
Projecteurs UFO PROTECT	Cinq ans
Candélabres STAR LIGHT	Cinq ans
Candélabres CRISTAL LIGHT	Cinq ans
Candélabres MOON LIGHT	Cinq ans
Bornes HIGHLIGHT	Cinq ans

✓ Dans la mesure où l'examen effectué par un technicien GREEN VIA confirme la défectuosité de l'appareil, la responsabilité de GREEN VIA en vertu de la présente garantie se limite :

- ✓ pendant la période de garantie, à réparer gratuitement l'appareil défectueux ou à échanger gratuitement l'appareil défectueux par un appareil neuf de même type et de qualité équivalente. Les frais de transport aller-retour en tarif messagerie restent à la charge de GREEN VIA (FRANCE métropolitaine uniquement).
- ✓ dans le cas où l'appareil défaillant a été remplacé par un appareil neuf, la garantie continuera à s'appliquer comme s'il s'agissait de l'appareil initial ; la date de début de garantie reste celle de la date d'achat de l'appareil défaillant remplacé.

✓ La présente garantie sera nulle si :

- ✓ l'appareil a été réparé ou modifié par des personnes ou sociétés non autorisées.
- ✓ l'appareil a fait l'objet d'un usage abusif, ou s'il a été utilisé de manière non conforme au mode d'emploi ou aux conditions d'emploi exprès ou implicites (tension et intensité nominales par exemple).

✓ GREEN VIA ne pourra être tenu responsable de tout inconvénient, de tout frais ou dommage résultants de l'utilisation d'appareils vendus par GREEN VIA.

✓ Pour pouvoir bénéficier de la garantie et connaître la procédure à suivre en cas de panne, veuillez contacter le service technique GREEN VIA à l'adresse mail suivante : technique@green-via.fr.