



PANNEAUX SMART LIGHT



Sommaire

- ✓✓ Consignes de sécurité, avertissements. Page 1
- ✓✓ Procédure d'installation. Page 2
- ✓✓ Caractéristiques techniques. Page 3
- ✓✓ Caractéristiques physiques. Page 4
- ✓✓ Garantie. Page 5



Points de collecte sur www.quefairedemesdechets.fr
Privilégiez la réparation ou le don de votre appareil !

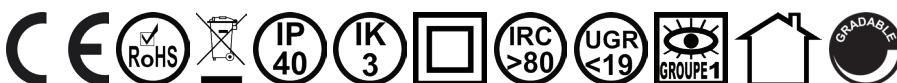

Manuel d'installation

PANNEAUX SMART LIGHT EASY 38MM GREEN VIA

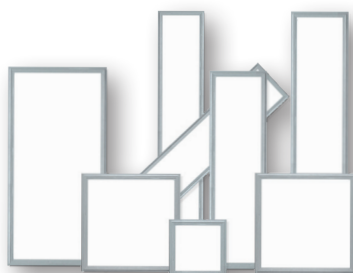

✓ **Consignes de sécurité, avertissements.**

- ✓ Avant de commencer à faire fonctionner votre luminaire LED, assurez-vous qu'il n'a pas été endommagé pendant le transport.
- ✓ Avant de commencer l'installation ou l'entretien, veuillez couper l'alimentation à partir du tableau électrique.
- ✓ Ne rétablissez jamais l'alimentation avant que tous les composants ne soient correctement installés.
- ✓ Ce luminaire doit uniquement être installé par un professionnel qualifié.
- ✓ Afin d'éviter les risques d'étouffement ne laissez pas les emballages à la portée des enfants ou des animaux domestiques.
- ✓ Ne pas enlever la plaque signalétique.
- ✓ Toujours s'assurer que la tension d'entrée (indiquée sur l'étiquette du transformateur) correspond à votre circuit d'alimentation.
- ✓ Les réparations doivent être effectuées par des spécialistes.
- ✓ Ne jamais réparer les pièces défectueuses soi-même.
- ✓ Ne pas apporter de modifications électriques ou mécaniques sur le luminaire.
- ✓ Ne pas exercer de pression sur le luminaire sous risque de déformer et d'endommager le déflecteur.
- ✓ Le luminaire peut être installé de diverses manières. Veuillez d'une part vous assurer de la qualité des composants utilisés (visserie, chaînette, filin métallique, etc...) d'autre part vérifier que l'ensemble des pièces utilisées soient correctement vissées et installées.
- ✓ Respecter les plages de températures et de tensions de fonctionnement indiquées.
- ✓ Raccorder le luminaire au secteur en veillant à bien respecter les couleurs des fils électriques (Marron : PHASE, Bleu : NEUTRE, Jaune et vert : TERRE.).



Procédure d'installation SMART LIGHT EASY 38MM (DRIVER LED intégré)

Installation en saillie

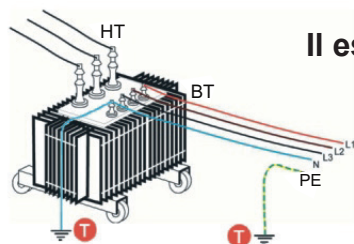

Il est impératif de relier le luminaire à la terre avant sa mise en marche.

Accessoires fournis, vérifier le contenu de l'emballage.

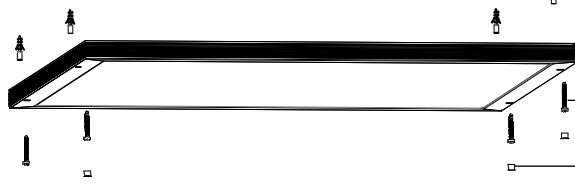

Cheville : 4 pièces

Panneau LED : 1 pièce

Vis : 4 pièces (59.5/59.5cm)

Cache vis : 4 pièces (59.5/59.5cm)

Etape N°1

Couper le courant

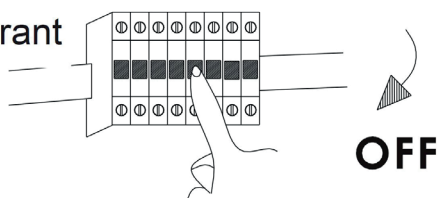

Etape N°2

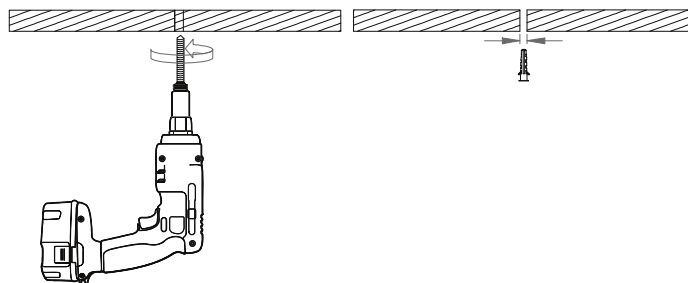

Percer des trous de 6 mm de diamètre.

Etape N°3

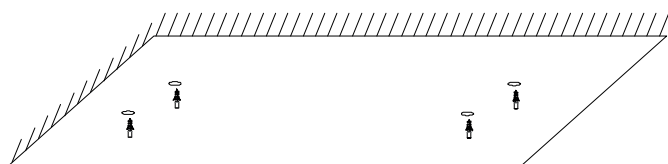

Insérer les chevilles de 6 mm de diamètre.

Etape N°4

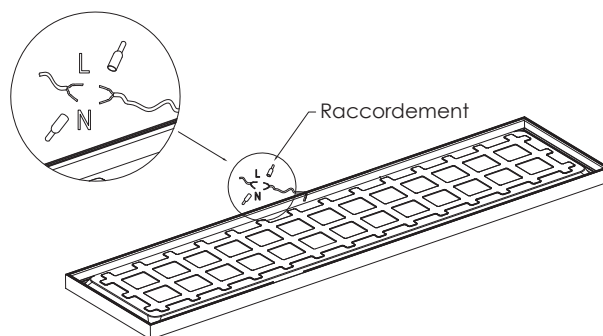

Raccorder le panneau LED au secteur.

Etape N°5

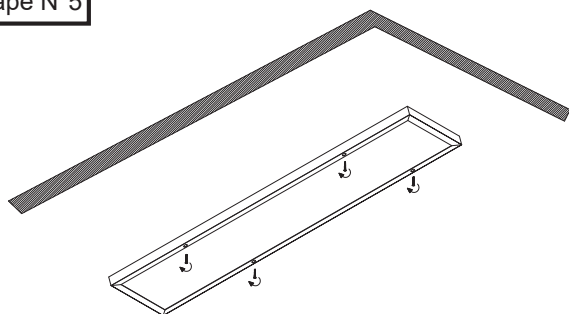

Fixer le panneau LED à l'aide des vis fournies.

Etape N°6

Remettre le courant



Tableau des caractéristiques techniques

Modèle	60,2x60,2x3,8cm		
Puissance consommée (Watts)	40 Watts		
Caractéristiques de la lumière			
Flux lumineux (Lumens)	4400 - 4700 lm		
Intensité lumineuse (Lux)	1 m	2 m	3 m
Intensité lumineuse Moyenne (Lux)	281 - 320	71 - 81	33 - 37
Intensité lumineuse Maximale (Lux)	1172 - 1336	296 - 335	132 - 149
Température de couleur (Kelvin)	3000K 4000K 5000K 6000K 3045 +/-175K 3985 +/-275K 5029 +/-283K 6065 +/-415K		
Correspondance des couleurs (SDCM)	<4		
Efficacité lumineuse (Lumens/Watt)	110 - 118		
Indice de rendu des couleurs (IRC)	IRC>80		
Angle de diffusion	120°		
Type de LED	SMD2835		
Nombre de LEDs	48		
Facteur d'éblouissement (UGR)	UGR<19		
Accessoires pour administration de la lumière (options)			
Gradable - 0/10 Volts	Oui		
Module DALI	Oui		
Gradable - puissance et couleur	Non		
Caractéristiques électriques			
Puissance consommée (Watts)	40 Watts		
Tension d'entrée (V AC)	200-240 V AC		
Tension de fonctionnement (V DC)	36-42 V DC		
Facteur de puissance	>0,9		
Temps d'allumage	Instantané		
Produit à économie d'énergie	Oui		
Tension de sortie Driver LED (V DC)	950mA		
Autres caractéristiques			
Durée de vie utile en heures @ 25°C	L80@25°C > 50000 Hrs / L70B50 / L70B10 / L80B50 / L80B10 : Test en cours		
Indice de protection	IP40		
Résistance aux chocs	IK03		
Conditions d'utilisation			
Température de fonctionnement	-20~+50		
Taux d'humidité	<95%		
Certifications			
Liste	CE - ROHS		
Sécurité photobiologique	EN 62471 : 2008 - GROUPE 1		
Garantie			
Durée	5 ans		
Conditions de stockage			
Température	-20~+50		
Taux d'humidité	<95%		
Caractéristiques physiques			
Poids net (kgs)	2,2kgs		
Dimensions (mm)	60,2x60,2x3,8cm		
Encadrement, structure	Aluminium		
Conditionnement			
Quantité	5		
Poids unitaire/total (kgs)	2,92/16kgs		
Dimensions unitaires/totales (cm)	66x66x6,2/67x68x33cm		
Origine			
Pays	Chine		



Caractéristiques physiques

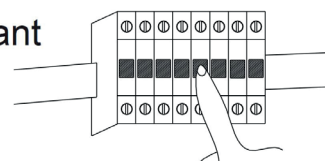
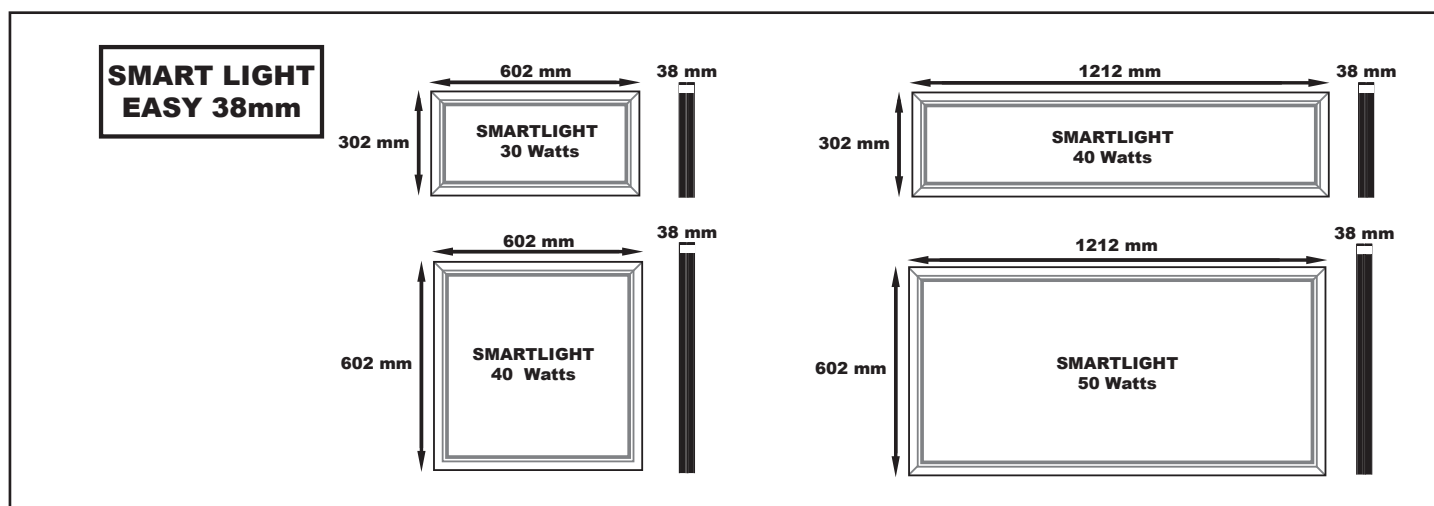



✓ Garantie des solutions d'éclairage LED GREEN VIA

✓ Conditions générales

✓ Tous les produits LED GREEN VIA sont garantis contre tout vice de fabrication pendant une période de trois ans à sept ans à partir de la date initiale d'achat. La durée de la garantie selon les gammes est détaillée dans le tableau ci-dessous.

Gammes	Durée de la garantie
Downlights MOON LIGHT	Trois ans
Tubes FULL LIGHT	Sept ans
Panneaux SMART LIGHT	Cinq ans
Plafonniers HIGHLIGHT	Trois ans
Plafonniers HIGHLIGHT EASY	Cinq ans
Plafonniers HIGHLIGHT SPHERIA	Cinq ans
Plafonniers HIGHLIGHT COMPACT	Cinq ans
Plafonniers HIGHLIGHT EXTRÊME	Cinq ans
Plafonniers HIGHLIGHT XL	Cinq ans
Projecteurs STRONGLIGHT	Trois ans
Projecteurs STRONGLIGHT XS	Cinq ans
Projecteurs STRONGLIGHT FULL CARE	Cinq ans
Projecteurs STRONGLIGHT PREMIUM	Cinq ans
Projecteurs STRONGLIGHT PREMIUM XL	Cinq ans
Projecteurs POWERFUL LIGHT	Cinq ans
Projecteurs UFO	Cinq ans
Projecteurs UFO PROTECT	Cinq ans
Projecteurs UFO EXTREME	Cinq ans
Candélabres STAR LIGHT	Cinq ans
Candélabres CRISTAL LIGHT	Cinq ans
Candélabres MOON LIGHT	Cinq ans
Bornes HIGHLIGHT	Cinq ans

✓ Dans la mesure où l'examen effectué par un technicien GREEN VIA confirme la défectuosité de l'appareil, la responsabilité de GREEN VIA en vertu de la présente garantie se limite :

- ✓ pendant la période de garantie, à réparer gratuitement l'appareil défectueux ou à échanger gratuitement l'appareil défectueux par un appareil neuf de même type et de qualité équivalente. Les frais de transport aller-retour en tarif messagerie restent à la charge de GREEN VIA (FRANCE métropolitaine uniquement).
- ✓ dans le cas où l'appareil défaillant a été remplacé par un appareil neuf, la garantie continuera à s'appliquer comme s'il s'agissait de l'appareil initial ; la date de début de garantie reste celle de la date d'achat de l'appareil défaillant remplacé.

✓ La présente garantie sera nulle si :

- ✓ l'appareil a été réparé ou modifié par des personnes ou sociétés non autorisées.
- ✓ l'appareil a fait l'objet d'un usage abusif, ou s'il a été utilisé de manière non conforme au mode d'emploi ou aux conditions d'emploi exprès ou implicites (tension et intensité nominales par exemple).

✓ GREEN VIA ne pourra être tenu responsable de tout inconvénient, de tout frais ou dommage résultants de l'utilisation d'appareils vendus par GREEN VIA.

✓ Pour pouvoir bénéficier de la garantie et connaître la procédure à suivre en cas de panne, veuillez contacter le service technique GREEN VIA à l'adresse mail suivante : technique@green-via.fr.